

# Serie CS-2100



**1 STAMPANTE**  
SCONTRINI  
O ETICHETTE



**LINERLESS +  
AUTOCUTTER**  
SECONDO IL MODELLO



**TOUCH-  
SCREEN**



**WINDOWS 10**  
EMBEDDED



**LINUX**  
CONSULTARE



**128 GB**  
SSD



**PLUS**  
ILLIMITATI



**OPERATORI**  
ILLIMITATI

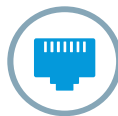

**ETHERNET**  
TCP/IP



**USB**



**WI-FI**  
OPZIONALE



**OMOLOGAZIONE**  
METROLOGICA  
INCLUSA IN EU

# Caratteristiche e prestazioni

## Caratteristiche principali

- Bilancia commerciale con architettura PC ad alte prestazioni con doppio TFT a colori (solo 1 nel formato self service).
- Modelli con 1 stampante per scontrini o 1 stampante per etichette (adatto anche per scontrini), a seconda del formato.
- Varietà di formati.
- Design moderno, compatto e di facile pulizia.
- Gestione intuitiva.
- Schermata venditore configurabile e personalizzabile.
- Schermo acquirente come mezzo pubblicitario dinamico e più estetico.
- Conforme al regolamento UE 1169/2011 in materia di informazione alimentare obbligatoria.

## Prestazioni

- Integrazione con applicazioni informatiche e sistemi ERP di terze parti.
- Funzioni disponibili con il software per Windows SERIE CS pre installato:
  - > Progettazione di schermate utente (sia per vendita assistita come per il self-service). Ogni utente può avere accesso a ai suoi modelli di vendita, ai quali possono essere associati i permessi di accesso precedentemente definiti.
  - > Ampia raccolta di modelli per schermate di vendita, Data base di prodotti alimentari e fotografie (carne / gastronomia, frutta / verdura, pesce / frutti di mare, surgelati, bibite, ecc.).
  - > Schermi operativi moderni, semplici e molto intuitivi che la rendono facile da usare e migliorano l'esperienza del venditore.
  - > Supporto per il cross-selling: Associazione della vendita di un prodotto ad un immagine di un altro prodotto complementare, la cui immagine viene visualizzata sullo schermo dell'acquirente.
  - > Libreria di immagini e video inclusa nella bilancia per supporto promozionale.
  - > Numero illimitato di tasti articolo (tramite schermate successive).
  - > Tutti i pulsanti possono includere testi, icone, foto, ecc.
  - > Possibilità di orientamento automatico dei pulsanti per criteri diversi: codice, nome, prodotti più venduti, etc.
  - > Tastiera configurabile in base alle preferenze: PLU, sezioni, operatori, tastiera QWERTY o ABC, ecc.
  - > Accesso rapido per registrare articoli, fornitori e sezioni.
  - > Cambio rapido del documento da generare: ddt, scontrino o fattura.
  - > Visualizzazione opzionale dello scontrino etichetta sullo schermo.
  - > Cancellazione facilitata delle transazioni /riapertura facilitata scontrini.
  - > Stampa di scontrini ed etichette con font Windows.
  - > Disegno di scontrini ed etichette.
  - > Disegno di ddt e fatture.
  - > Formati di etichette, bolle di consegna e biglietti.
  - > Formati di documenti associati a cliente.
  - > Personalizzazioni di intestazioni e loghi in scontrino.
  - > Emissione fatture e bolle di consegna.
  - > Fatturazione da bolle di consegna.
  - > Chiusure di cassa
  - > Generazione di grafici e liste di vendita, con totali e dettagli (per articolo, cliente, venditore, periodo...) con opzione in tripla uscita: sullo schermo, sulla stampante della bilancia o in unastampante esterna.
  - > Gestione delle scorte, dei clienti e dei fornitori nella bilancia.
  - > Cancellazioni degli stock negativi.
  - > Gestione della tracciabilità.
  - > Possibilità di registrare il prezzo di promozione e il prezzo di offerta di articolo.
  - > Tariffe e offerte associate a ciascun negozio o cliente.
  - > Gestione magazzino e ordini articoli.

- > Migrazione dei dati.
- > Copie di sicurezza.
- > Avvio utente automatico.
- > Calibrazione automatica dei sensori di carta.
- > Funzione di sistema sicuro di pagamenti in contanti nel punto vendita Cashlogy (necessita di licenza d'uso).
- > Funzioni di etichette elettroniche ed etichette segnaprezzo di plastica (necessita di licenza d'uso).
- > Funzione turnomatic nel display acquirente (necessita di Licenza d'uso).
- > Sistema All-Connected: gestione del turno integrato con soluzioni di digital signage, consultare (su richiesta).

## Portate / Divisione

- > Multi-range (3.000 divisioni): 6 kg / 2 g - 15 kg / 5 g.
- > Mono-range (6.000 divisioni): 12 kg / 2 g o 30 kg / 5 g.

## Formati

- Bassa.
- Doppio corpo (alta).
- Self Service.
- Pensile.

## Costruzione

- Carcassa di plastica ABS ultra resistente in formato da banco.
- Carcassa in acciaio inox in formato pensile.
- Piatto di acciaio inox.
- Accesso a tutti i componenti non metrologici senza necessita' di sbollare la bilancia.

## Display

- Operatore: 12,1" touch TFT resistivo completamente configurabile in doppio corpo, formati pensili e self-service (A304, 13 x H228,1 mm); TFT capacitivo proiettato 10,4" in formato basso e doppio corpo (A215 x H161mm); TFT resistivo 15" in formato self-service (A304 x H228 mm).
- Acquirente: TFT di 7" (A191 x H122 mm) o 12,1" (A250 x H188 mm) regolabile in altezza. Consente di visualizzare immagini di pubblicità e promozioni anche durante le operazioni di vendita (più di 250 immagini sulla bilancia).

## Stampante

- Modelli disponibili con 1 stampante scontrini o 1 stampante per etichette (adatto anche per scontrini, cambio rotolo carta e modalità di lavoro).
- Carta termica da 54 mm.
- Risoluzione: 8 dots/mm; velocità: 100 mm/s.
- Cassetto per cambio rapido del rotolo di carta nellastampante di etichette.
- Linerless con taglierina automatica in stampante per etichette, secondo al formato.

## Serie CS-2100

### Scontrini

- Larghezza carta da A30 mm fino A60 mm.
- Linee illimitate.
- Formati programmabili illimitati.
- Logotipi illimitati.
- Font di Windows.
- Codici a barre: EAN-13, EAN-128, Code 128, IFT-14 e QR.
- Nome del venditore.
- Scorporo IVA.
- Modi di pagamento illimitati.
- Sconti in linea e in totale.
- Offerte: 3x2, sconto sulla 2ª unita', prezzo per segmento di peso, quantita' gratis...
- Punti fedelta'.
- Clienti "a conto".
- Saldo.
- Scontrini illimitati.



### Etichette

- Larghezza carta da A30 mm fino A60 mm.
- Formati programmabili illimitati.
- Logotipi illimitati.
- Font di Windows.
- Codici a barre: EAN-13, EAN-128, Code 128, IFT-14 e QR.
- Campi d informazioni illimitati.
- Testi programmabili illimitati.
- N.º illimitato di intestazioni per etichetta.
- Modo pre-confezionato manuale e automatico.
- 3 livelli di etichette dei totali.
- Stampa di "n" copie di una etichetta.
- Stampe con rotazione di 90°, 180° e 270°.
- Data di confezionamento, data di scadenza, data di congelamento e data extra (per qualsiasi applicazione).
- Lotto alfanumerico.
- Tipi di tracciabilita' generica illimitati (per carne, pesce, frutta, verdura, etc.) e prodotti illimitati. Include la regolamentazione europea vigente per tracciabilita' dei bovini.



### Informazioni alimentari

- Conforme al regolamento UE 1169/2011 in materia di informazioni alimentari obbligatorie dal 13 dicembre del 2016:
  - > Dimensione carattere 1,2 mm.
  - > Font Windows.
  - > Effetti: **grassetto**, sottolineato o qualsiasi effetto di un font di Windows per qualsiasi carattere dentro un testo.

- > Possibilità di utilizzare testi generali "G" (21 x 64.000) per ingredienti, per evidenziare gli allergeni con gli effetti e font descrittivi.
- > Tabella degli allergeni programmabile: Identifica allergeni automaticamente nei testi degli ingredienti.
- > In scontrino, possibilità di indicare nel "nome 2" del PLU quelli che contengono allergeni "Vedi allergeni" (o PLU\* + "Contiene allergeni").
- > Possibilità di stampare 2 etichette per ogni transazione: programmabile per PLU, informazione configurabile, 2ª etichetta automatica o manuale (può essere utilizzato anche come etichetta promozionale).

### CPU

- Processore: Intel Atom X5.
- Memoria: 2 GB.
- Hard disk: 32 GB SSD.

### Comunicazioni

- 1 USB (3.0) + 1 USB (2.0).
- 1 RS-232 (interno).
- 1 Ethernet.
- Opzionale:
  - Wi-Fi.

### Sicurezza

- Livelli di accesso programmabili mediante il profilo utente.

### Connessioni con altri dispositivi

- PC.
- Ricezione dei dati di vendita dalle bilance Dibal CS-2200 Gamma 500 e Serie D-900, e etichettatrici PC CL-3.
- Stampanti Windows.
- Scanner lettori di codici a barre (Scanner integrato opzionale).
- Cassetto per denaro manuale e automatico.
- Turnomatic (per le bilance pensili e doppio corpo).
- Altre periferiche: tastiere, mouse, etc.
- Sistema di pagamento sicuro in contanti collegando Cashlogy.

### Collegamento ai piu' diffusi registratori di cassa, mediante l'applicativo Software Fiscal Printer (Opzionale) .

### Software

- SW SERIE CS per Windows: Applicazione touch-screen di vendita, gestione con pesatura e disegno di etichette e scontrini (DLD).
- Strumenti di integrazione: sotto Windows o Linux, per facilitare la comunicazione con il "Back-Office".

### Alimentazione elettrica

- Rete: 110 fino a 230 VDC.

### Consumi

- 29,6-90 W (Secondo le condizioni di utilizzo).



# 1 STAMPANTE SCONTRINI

## Formato Doppio Corpo

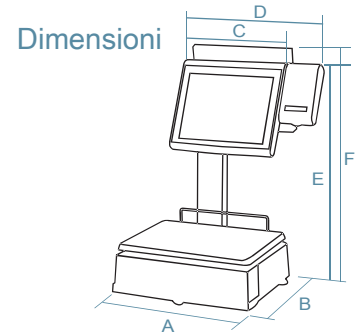

**DATI IN mm**

	10"	12"
<b>A</b>	380	380
<b>B</b>	385	385
<b>C</b>	265	305
<b>D</b>	380	405
<b>E</b>	505	600
<b>F</b>	505-570	640-730

Dimensioni del piatto: L360 x A280 mm  
Peso con imballo: 21,0 kg.

	Display Operatore	Display Acquirente	Stampante	Sistema Operativo	Software di Vendita	Alimentazione
CS-2150 W DC 10 + 7	TFT Touch 10" capacitivo	TFT 7"	2" Scontrino	Windows 10	SW-SERIE CS	Rete
CS-2150 DC 12 + 7	TFT Touch 12" resistivo	TFT 7"	2" Scontrino	Windows 10	SW-SERIE CS	Rete
CS-2150 W DC 12 + 12	TFT Touch 12" resistivo	TFT 12"	2" Scontrino	Windows 10	SW-SERIE CS	Rete

## Formato Pensile Inox



Dimensioni

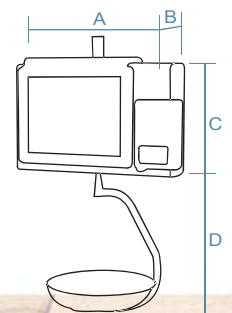

**DATI IN mm**

<b>A</b>	436
<b>B</b>	126
<b>C</b>	300
<b>D</b>	415

Dimensioni del piatto: Ø 310 mm.  
Peso con imballo: 11,0 kg.

	Display Operatore	Display Acquirente	Stampante	Sistema Operativo	Software di Vendita	Alimentazione
CS-2150 W C 12 + 7	TFT Touch 12" resistivo	TFT 7"	2" Scontrino	Windows 10	SW-SERIE CS	Rete
CS-2150 W C 12 + 12	TFT Touch 12" resistivo	TFT 12"	2" Scontrino	Windows 10	SW-SERIE CS	Rete

# 1 STAMPANTE ETICHETTE (O SCONTRINO)

## Formato Bassa



### Dimensioni

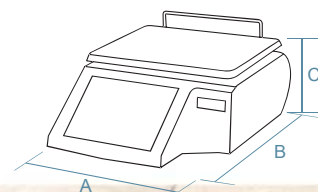

#### DATI IN mm

A	382
B	520
C	180

Dimensioni del piatto: L360 x A260 mm  
Peso con imballo: 12,5 kg.

	Display Operatore	Display Acquirente	Stampante	Sistema Operativo	Software di Vendita	Alimentazione
CS-2155 W P 10 + 7	TFT Touch 10" capacitivo	TFT 7"	2" Etichetta (o Scontrino)	Windows 10	SW-SERIE CS	Rete

## Formato Doppio Corpo



### Dimensioni

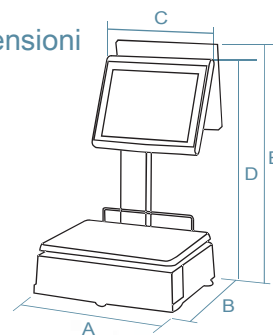

#### DATI IN mm

A	375
B	470
C	305
D	600
E	640-730 (adattabile)

Dimensioni del piatto: L360 x A280 mm  
Peso con imballo: 21,0 kg.

	Display Operatore	Display Acquirente	Stampante	Sistema Operativo	Software di Vendita	Alimentazione
CS-2155 W DC 10 + 7	TFT Touch 10" capacitivo	TFT 7"	2" Etichetta (o Scontrino)	Windows 10	SW-SERIE CS	Rete
CS-2155 W DC 10 + 7	TFT Touch 10" capacitivo	TFT 7"	2" Etichetta (o Scontrino) linerless con autocutter	Windows 10	SW-SERIE CS	Rete
CS-2155 DC 12 + 7	TFT Touch 12" resistivo	TFT 7"	2" Etichetta (o Scontrino)	Windows 10	SW-SERIE CS	Rete
CS-2155 DC 12 + 7	TFT Touch 12" resistivo	TFT 7"	2" Etichetta (o Scontrino) linerless con autocutter	Windows 10	SW-SERIE CS	Rete
CS-2155 W DC 12 + 12	TFT Touch 12" resistivo	TFT 12"	2" Etichetta (o Scontrino)	Windows 10	SW-SERIE CS	Rete
CS-2155 W DC 12 + 12	TFT Touch 12" resistivo	TFT 12"	2" Etichetta (o Scontrino) linerless con autocutter	Windows 10	SW-SERIE CS	Rete



## Formato Pensile Inox



### Dimensioni

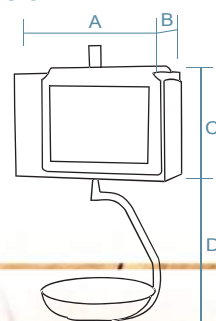

#### DATI IN mm

A	436
B	126
C	300
D	415

Dimensioni del piatto: Ø 310 mm.  
Peso con imballo: 13,0 kg.

	Display Operatore	Display Acquirente	Stampante	Sistema Operativo	Software Di Vendita	Alimentazione
CS-2155 W C 12 + 7	TFT Touch 12" resistivo	TFT 7"	2" Etichetta (o Scontrino)	Windows 10	SW-SERIE CS	Rete
CS-2155 W C 12 + 12	TFT Touch 12" resistivo	TFT 12"	2" Etichetta (o Scontrino)	Windows 10	SW-SERIE CS	Rete

## 1STAMPANTE ETICHETTE

### Formato Self-Service



### Dimensioni

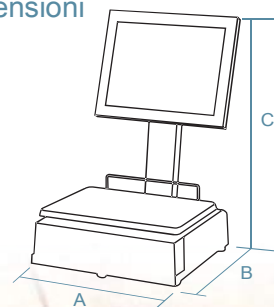

#### DATI IN mm

A	380
B	385
C	610

Dimensioni del piatto: L360 x A280 mm  
Peso con imballo: 20,0 kg.

	Display Anteriore	Display Posteriore	Stampante	Sistema Operativo	Software Di Vendita	Alimentazione
CS-2155 W AUTO 12	TFT Touch 12" resistivo	-	2" Etichetta	Windows 10	SW-SERIE CS	Rete
CS-2155 W AUTO 12	TFT Touch 12" resistivo	-	2" Etichetta linerless con autocutter	Windows 10	SW-SERIE CS	Rete
CS-2155 W AUTO 15	TFT Touch 15" resistivo	-	2" Etichetta	Windows 10	SW-SERIE CS	Rete
CS-2155 W AUTO 15	TFT Touch 15" resistivo	-	2" Etichetta linerless con autocutter	Windows 10	SW-SERIE CS	Rete

## Opzioni



>Scanner integrato in Bilancia



> Licenza per Turnomatic

### Opzione

### Caratteristiche

Portata 6 kg / 2 g - 15 kg / 5 g	Multi-range (3.000 divisioni).	
Portata 12 kg / 2 g	Mono-range (6.000 divisioni).	
Portata 30 kg / 5 g	Mono-rango (6.000 divisioni).	
Wi-Fi	Comunicazione protocollo standard (IEEE 802.11n).	
Scanner Integrato in Bilancia	Codici a barre 1D e 2D.	
Software per PC SW-SERIE CS per Windows	Applicazione per configurazione, gestione commerciale e disegno di etichette e scontrini (DLD).	
Licenza per sistema sicuro di pagamento	Cashlogy, Cashdro e Glory.	
Licenza per etichettatrice di etichette plastiche		
Licenza per turnomatic in bilancia	Con visualizzazione del turno nel display acquirente.	
Applicativo Fiscal Printer	Per collegamento alle stampanti fiscali e ai registratori cassa piu' presenti sul mercato .	
Verifica/omologazione metrologica (M)	Conforme alla direttiva UE di pesatura	

## Accessori

### Piatto italiano piccolo opt

L357 x A235 x H55 mm.

Ref: BCR73



### Piatto italiano grande opt

L407 x A284 x H60 mm.

Ref: BCR74



### Piatto liscio standard

L360 x A260 mm.

Ref: BU-C1229



### Piatto rotondo per bilance pensili

Ø310 x H70 mm.

Ref: BC-C039



### Scanner lettore di codici a barre

Ref: BCH18



### Adattatore per rotoli di scontrini in stampante di etichette di 2"

Necessario per rotolo di carta scontrini  
Con anima da 12 mm.

Ref: BL-P3623



### Piantana

Armadietto per formato autoservizio.

Ref: 496140NA

