

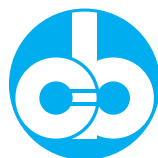

## Pesetta aerea



modello AR-TC



SOCIETA' COOPERATIVA  
**BILANCI**

Strumenti e Tecnologie per Pesare

---

# Modello AR-TC

---

## Caratteristiche generali

■ Pesetta aerea costruita in acciaio Inox a due celle di carico con grado di protezione IP67. Estremamente versatile è particolarmente indicata per macelli, salumifici, reparti di stagionatura e nel settore alimentare in genere. Costruita nel pieno rispetto delle norme che regolamentano le attrezzature da collocare all'interno di **ambienti alimentari**, è essenzialmente costituita da un telaio da fissare alla trave portante completo di celle, supporti e tiranti per sostenere lo spezzone di guidovia in pesatura.

Di semplice installazione, con ingombri estremamente contenuti, è facilmente inseribile nelle moderne linee di movimentazione.

Munita di approvazione CE del tipo in conformità alla direttiva 90/384/CEE; può essere collegata alla vasta gamma di terminali elettronici della serie EV21 - 2001 - 2002 - 2003 nelle versioni **da tavolo o in cofano Inox**.

Disponibile sia in versione omologata sia per uso interno. Le principali caratteristiche che contraddistinguono il sistema di pesatura sono:

- Elevata affidabilità anche in condizioni di impiego particolarmente gravose.
- Versatilità di utilizzo e possibilità di collegamento a sistemi computerizzati per la gestione delle diverse fasi di lavorazione e/o controllo.



Pesetta aerea AR-TC installata in un reparto ricevitore prosciutti di un moderno salumificio

---

# Modello AR-TC



Pesatura automatica in una linea di macellazione

## Caratteristiche tecniche

- Portata da 300 a 1000 kg;
- Guidovia 600 mm o 1000 mm;
- 2 celle di carico interamente in acciaio Inox (IP67);
- Struttura completamente in acciaio Inox AISI 304.

## Optionals

- Versione multidivisione;
- Versioni speciali con guidovie di misure particolari.



Cella di carico inox con grado di protezione IP67

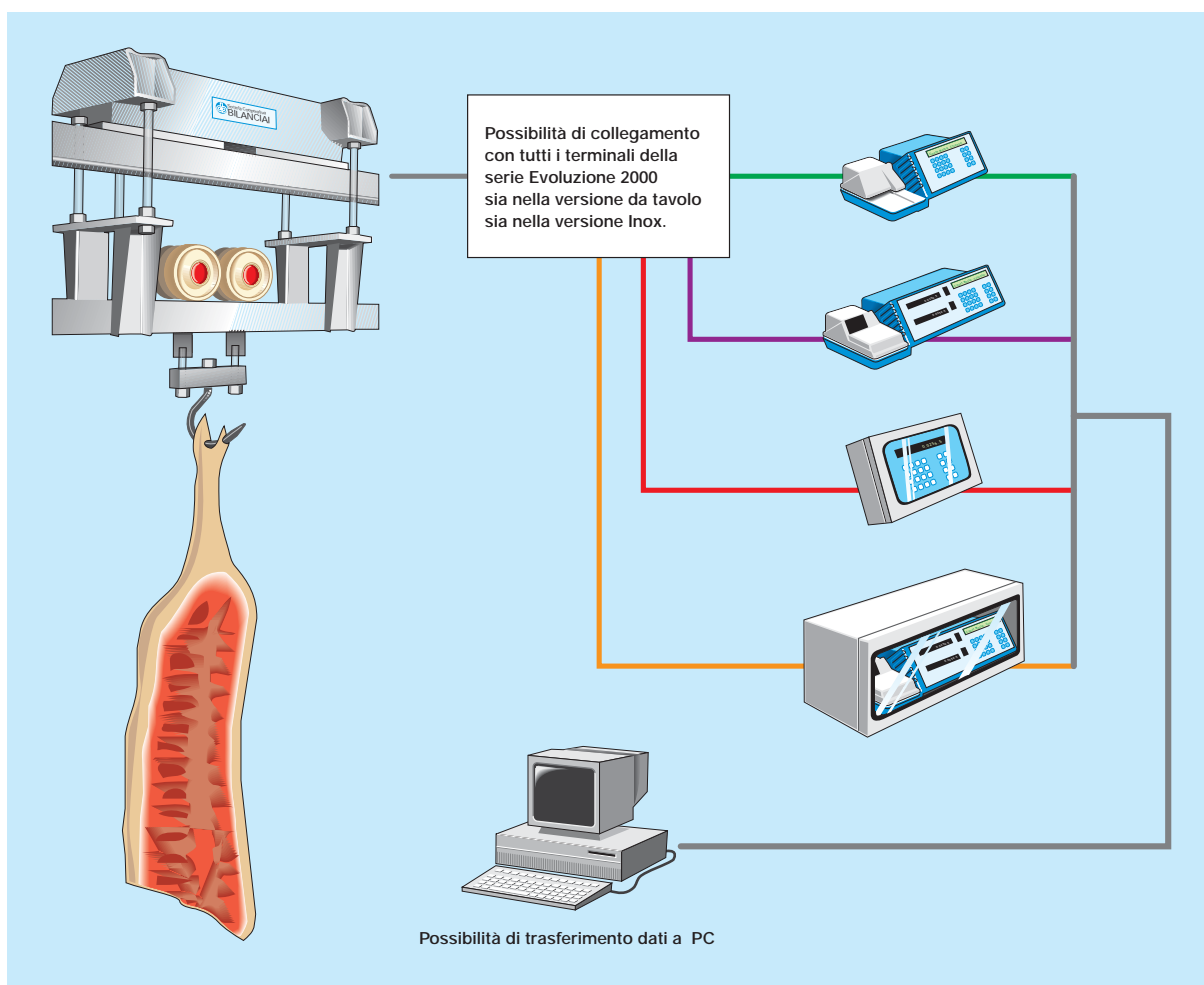

# AR-TC

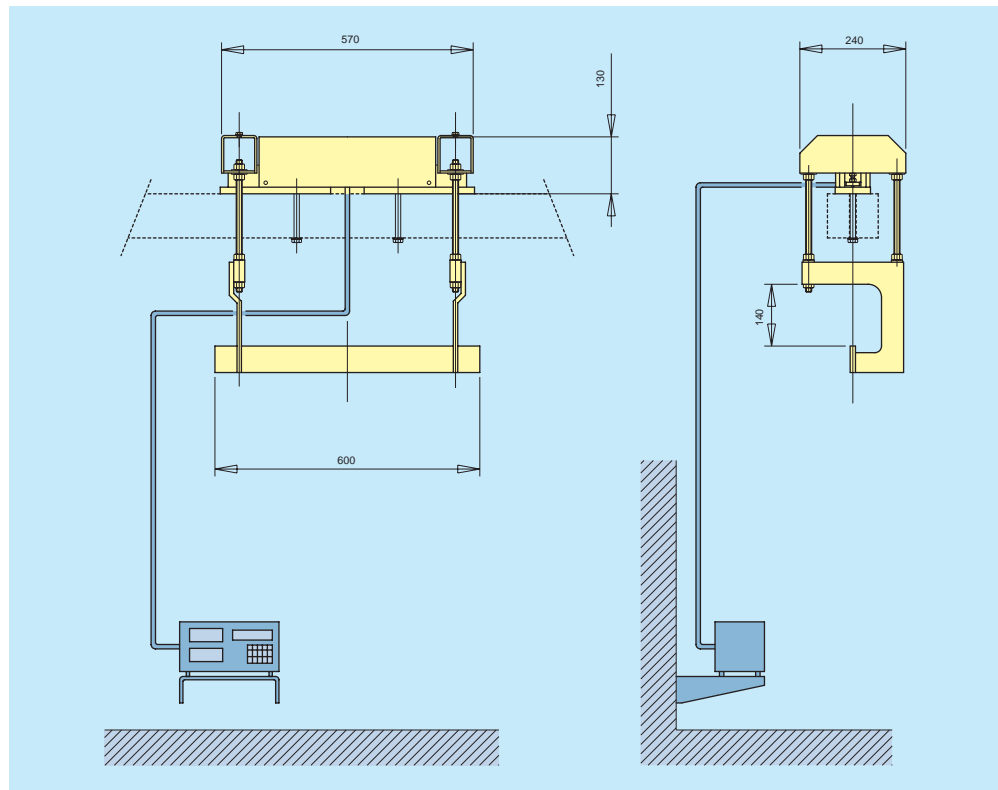

Modello	Versione Base		Versione Multidivisione	
	Portata (kg)	Divisione (g)	Portata (kg)	Divisione (g)
AR TC 300	300	100	-	-
AR TC 600	600	200	300/600	100/200
AR TC 1000	1000	500	-	-
			600/1000	200/500

Disponibili con guidovie da 600 o 1000 mm. Versioni speciali a richiesta



**Società Cooperativa Bilanciali Campogalliano**  
41011 Campogalliano (MO) Italy - Via S. Ferrari, 16  
Tel. +39 059 / 89.36.11 - Fax +39 059 / 52.70.79  
**Servizio Assistenza Clienti:**  
Tel. +39 059/89.36.12 - Fax +39 059/52.72.94  
[www.coopbilanciali.it](http://www.coopbilanciali.it) - [cb@coopbilanciali.it](mailto:cb@coopbilanciali.it)

Agent/Dealer